

TỔ CHỨC KIẾN TRÚC MẶT ĐỨNG NHÀ Ở KHU PHỐ BÙI THỊ XUÂN, HÀ NỘI

(Bài đăng trên tạp chí *Kiến Trúc Việt Nam* – số 10/ 2005, trang 38 - 41)

ThS, KTS Ngô Lê Minh

Khoa Kiến trúc và Quy hoạch - Trường Đại học Xây Dựng

Trong thời gian 2 năm học tập và nghiên cứu theo chương trình Cao học kiến trúc (*Maîtrise en science de l'architecture*) tại Trường kiến trúc-Đại học tổng hợp Laval (Quebec, Canada), tôi đã lựa chọn vấn đề kiến trúc nhà ở của một khu phố cũ tại Hà Nội làm đề tài nghiên cứu của mình. Với mong muốn được học tập và trao đổi kinh nghiệm với các đồng nghiệp, tôi xin giới thiệu một vài kết quả nghiên cứu của Luận văn liên quan đến việc phân tích kiến trúc mặt đứng nhà ở khu phố Bùi Thị Xuân, Hà nội.

Nói một cách tóm tắt, mục tiêu của đề tài nghiên cứu là hiểu rõ những mối quan hệ giữa cấu trúc, hình thức và tổ chức không gian với các hình thức sử dụng mặt đứng nhà ở trong khu phố Bùi Thị Xuân, Hà nội. Đề tài sẽ trình bày những phân tích và những đặc điểm chủ yếu của mặt đứng nhà ở dưới góc độ hình thái học và cách sử dụng không gian của mặt đứng.

Nội dung nghiên cứu bao gồm bốn phần chính. Phần thứ nhất trình bày tổng quan tình hình Hà nội và phường Bùi Thị Xuân, cũng như tính cần thiết của việc nghiên cứu về mặt đứng nhà ở khu Bùi Thị Xuân (Hình 1) và các hình thức sử dụng mặt đứng. Phần thứ 2 và thứ 3 sẽ trình bày những cơ sở khoa học và phương pháp luận nghiên cứu của đề tài. Hai phần này sẽ tập trung làm sáng tỏ những khái niệm cơ bản về tường nhà, mặt đứng nhà cũng như cấu trúc của nó, các hình thức sử dụng mặt đứng và phương pháp luận nghiên cứu. Phần thứ tư sẽ trình bày những kết quả nghiên cứu của đề tài bằng việc xác định và giải thích những đặc điểm chủ yếu của kiến trúc mặt đứng nhà ở, mối quan hệ giữa cấu trúc, hình thức và tổ chức không gian với các hình thức sử dụng mặt đứng nhà ở trong khu Bùi Thị Xuân (Hình 2).

Đề tài nghiên cứu góp phần làm sáng tỏ những đặc điểm chính về kiến trúc của mặt đứng dưới góc độ về mặt cấu tạo, hình thức và không gian cũng như chỉ rõ sự ảnh hưởng của kiến trúc mặt đứng tới các hình thức sử dụng mặt đứng thông qua việc quản lý và kiểm soát không gian bên trong và bên ngoài nhà của người dân sinh sống trong khu vực. Cuối cùng, đề tài nghiên cứu có một số kiến nghị đối với kiến trúc mặt đứng nhà ở nhằm góp phần cải thiện chất lượng môi trường sống của người dân trong khu Bùi Thị Xuân.

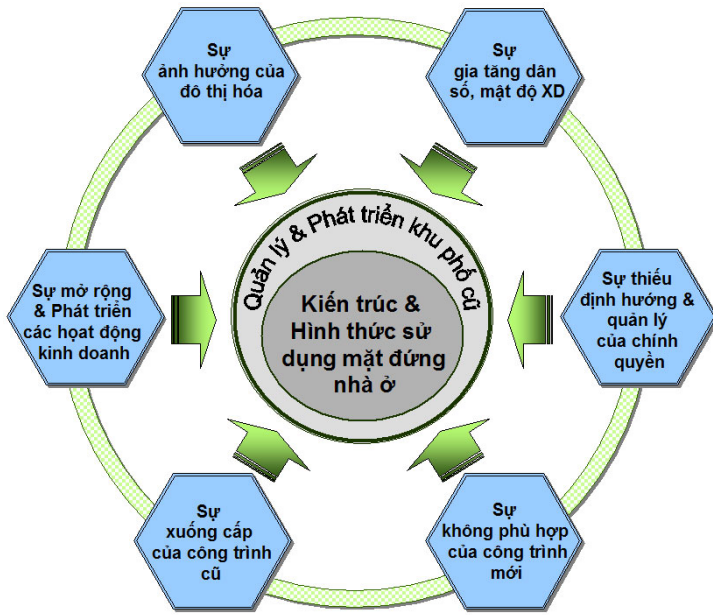

Hình 1. Tính cần thiết của đề tài nghiên cứu (Minh họa trong bài viết: Ngô Lê Minh, 2005).

Theo sơ đồ nghiên cứu (Hình 2), phân tích về mặt đứng nhà ở khu phố Bùi Thị Xuân được phân chia ra làm 3 phần riêng biệt: 1/ Cấu trúc; 2/ Hình thức; 3/ Tổ chức không gian của mặt đứng.

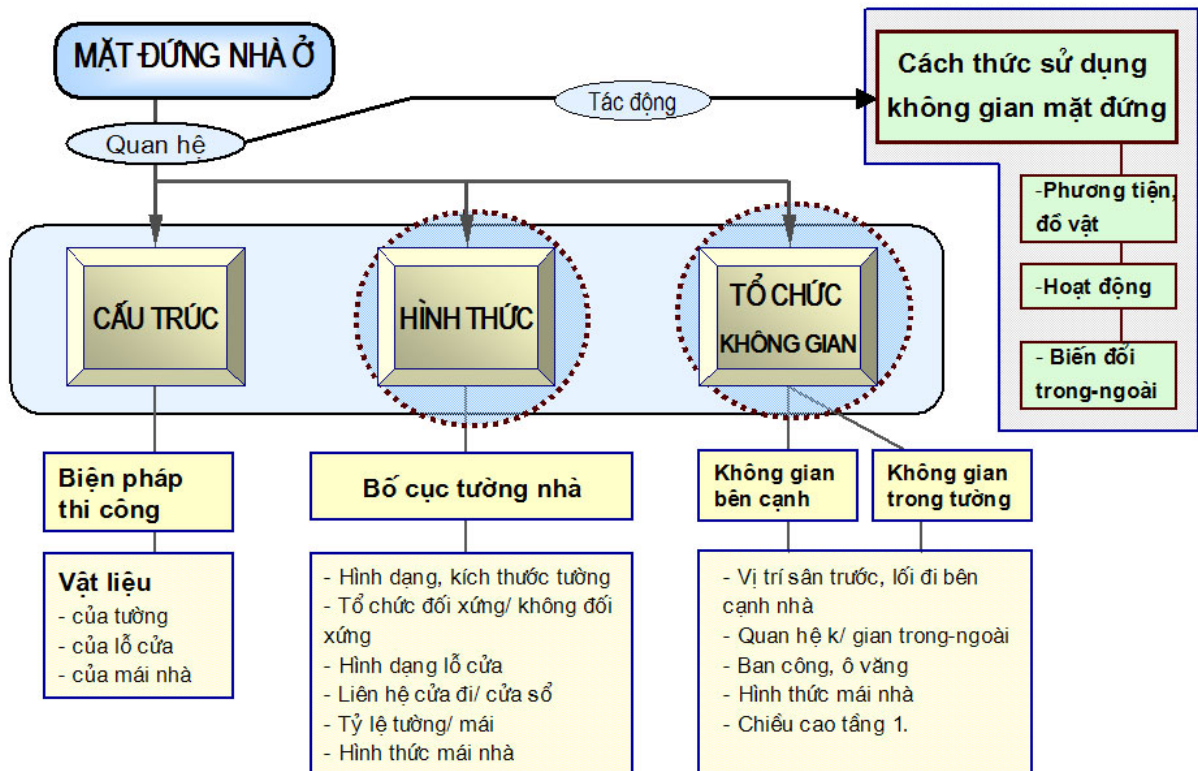

Hình 02. Sơ đồ nghiên cứu kiến trúc mặt đứng nhà ở khu Bùi Thị Xuân

- **Cấu trúc của mặt đứng** đề cập tới kỹ thuật xây dựng và vật liệu cấu tạo nên mặt đứng (Hình 3 và 4). Các tiêu chí đánh giá được xác định là: Biện pháp thi công, Vật liệu của tường nhà, cửa mái nhà và cửa cửa sổ-cửa đi.

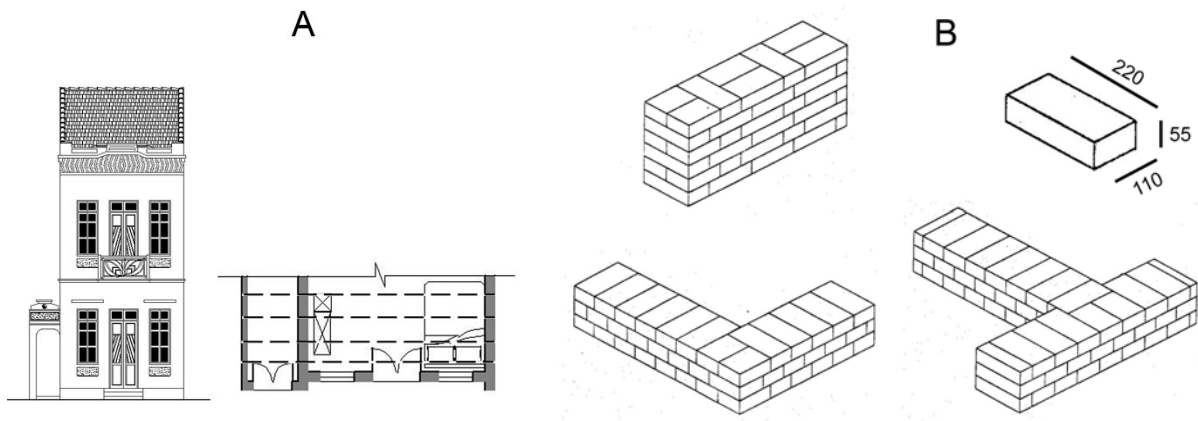

Hình 3. Ví dụ về biện pháp & vật liệu xây dựng truyền thống cho mặt đứng



Hình 4. Ví dụ về hệ kết cấu bê tông cốt thép cho mặt đứng nhà ở

- **Hình thức của mặt đứng** đề cập tới vấn đề bố cục trên mặt phẳng 2 chiều, sự sắp xếp các bộ phận kiến trúc trên mặt đứng, đó là vị trí và mối liên hệ giữa các cửa sổ, cửa đi, ô văng, ban công, mái đua, tấm chắn nắng, v.v... Các tiêu chí đánh giá: Tỷ lệ giữa chiều rộng và chiều cao của mặt đứng, Hình thức mái nhà, Hình thức và mối liên hệ giữa các lỗ cửa, Các họa tiết trang trí trên mặt đứng (Hình 5).



Hình 5. Ví dụ về hình thức kiến trúc mặt đứng tiêu biểu trong khu BTX

- **Tổ chức không gian mặt đứng** phân tích mặt đứng như là một vật thể không gian ba chiều, được cấu thành bởi các không gian bên trong, bên ngoài mặt đứng và cả không gian bên trong bức tường. Các tiêu chí đánh giá: Không gian bên trong và bên ngoài mặt đứng, Mái nhà; Ban công và ô văng, Chiều cao tầng nhà (Hình 6).



Hình 6. Ví dụ về không gian trong-ngoài của mặt đứng trong khu BTX

Tất cả những phân tích trên được tiến hành một cách thống nhất với các mặt đứng trong khu BTX nhằm rút ra những đặc điểm kiến trúc chính của 3 thể loại nhà: nhà cũ nguyên gốc (*maison ancienne*), nhà cải tạo sửa chữa (*maison transformée*), nhà mới đương đại (*maison contemporaine*). Cuối cùng, nghiên cứu đã tổng hợp và làm sáng tỏ những đặc điểm chính về kiến trúc cũng như các mối quan hệ chặt chẽ giữa 3 loại nhà trên bằng sơ đồ trong hình 7.

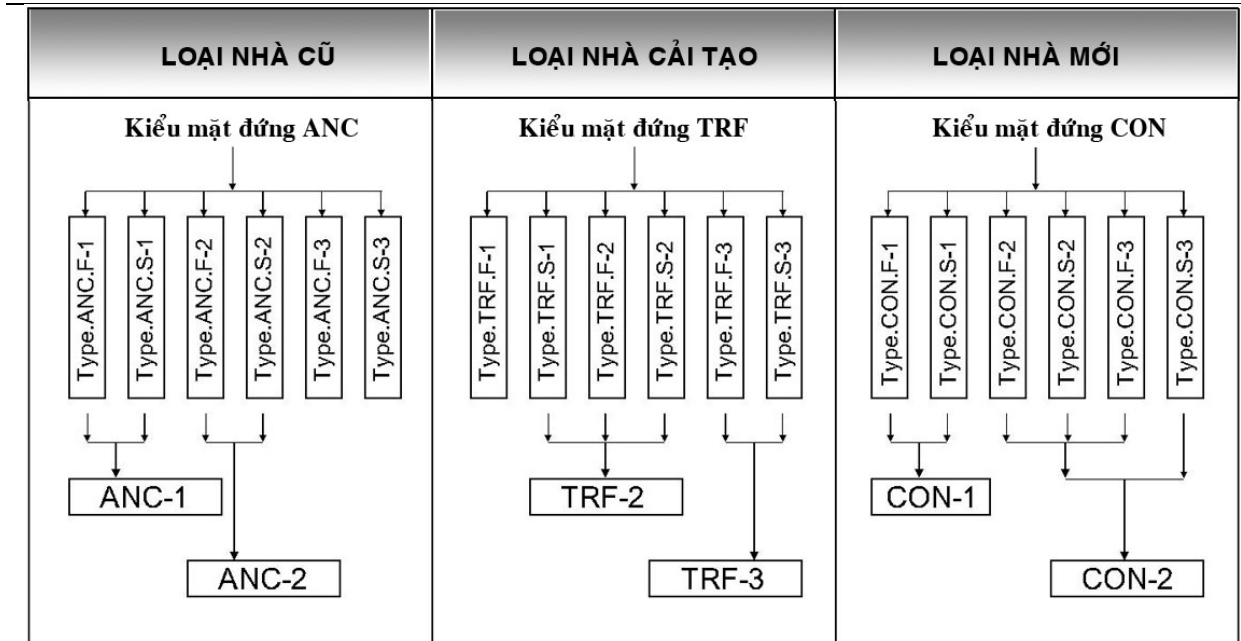

Hình 7. Mối liên hệ giữa các kiểu mặt đứng nhà ở của cả 3 loại nhà Cũ-Cải tạo-Mới

Phân tích về các hình thức sử dụng mặt đứng nhà ở trong khu Bùi Thị Xuân tập trung vào 3 hình thức sử dụng chính (Hình 8):

- Hình thức thứ nhất: Chiếm dụng mặt đứng để bày các đồ vật hoặc phương tiện giao thông cá nhân;
- Hình thức thứ hai: Chiếm dụng không gian mặt đứng bằng các hoạt động riêng của gia đình hoặc buôn bán thương mại tại khoảng sân và vỉa hè trước nhà;
- Hình thức thứ ba: Sự chuyển đổi linh hoạt giữa không gian trong nhà và không gian ngoài nhà tùy theo từng thời điểm trong ngày.



Hình 8. Ví dụ minh họa hình thức sử dụng không gian bên ngoài mặt đứng khu BTX

Tóm lại, việc phân tích về kiến trúc mặt đứng nhà ở khu Bùi Thị Xuân trên cả 3 mặt cấu trúc, hình thức và tổ chức không gian sẽ góp phần đánh giá chính xác những giá trị kiến trúc trong một khu phố cũ Hà nội, mà ở đó vẫn còn lưu giữ lại một số công trình nhà ở tiêu biểu cho thời kỳ Pháp thuộc những năm đầu thế kỷ 20 (hình 9). Từ đó đề ra những giải pháp kiến trúc hợp lý cho mặt đứng nhà ở tạo điều kiện cho sự kết hợp hài hòa giữa chức năng ở và chức năng buôn bán kinh doanh, đồng thời nâng cao chất lượng sống của người dân trong khu vực. Việc nghiên cứu về hình thức sử dụng mặt đứng sẽ có giá trị tham khảo đối với người dân, giúp họ phân biệt giới hạn giữa trong và ngoài nhà, giữa riêng và công để tận dụng không gian mặt đứng nhà ở hợp lý. Còn đối với kiến trúc sư và những nhà quản lý đô thị và phường sở tại thì đây là những nghiên cứu mang tính đề xuất những giải pháp tổ chức không gian mặt đứng cho cả khu phố nhằm kiểm soát các không gian công cộng (vía hè, lòng đường, sân vườn,...) trước sự phát triển ồ ạt của các loại hình kinh doanh buôn bán trong các dãy phố thương mại (Trần Nhân Tông, Tuệ Tĩnh, Triệu Việt Vương, Tô Hiến Thành) của khu Bùi thị Xuân.

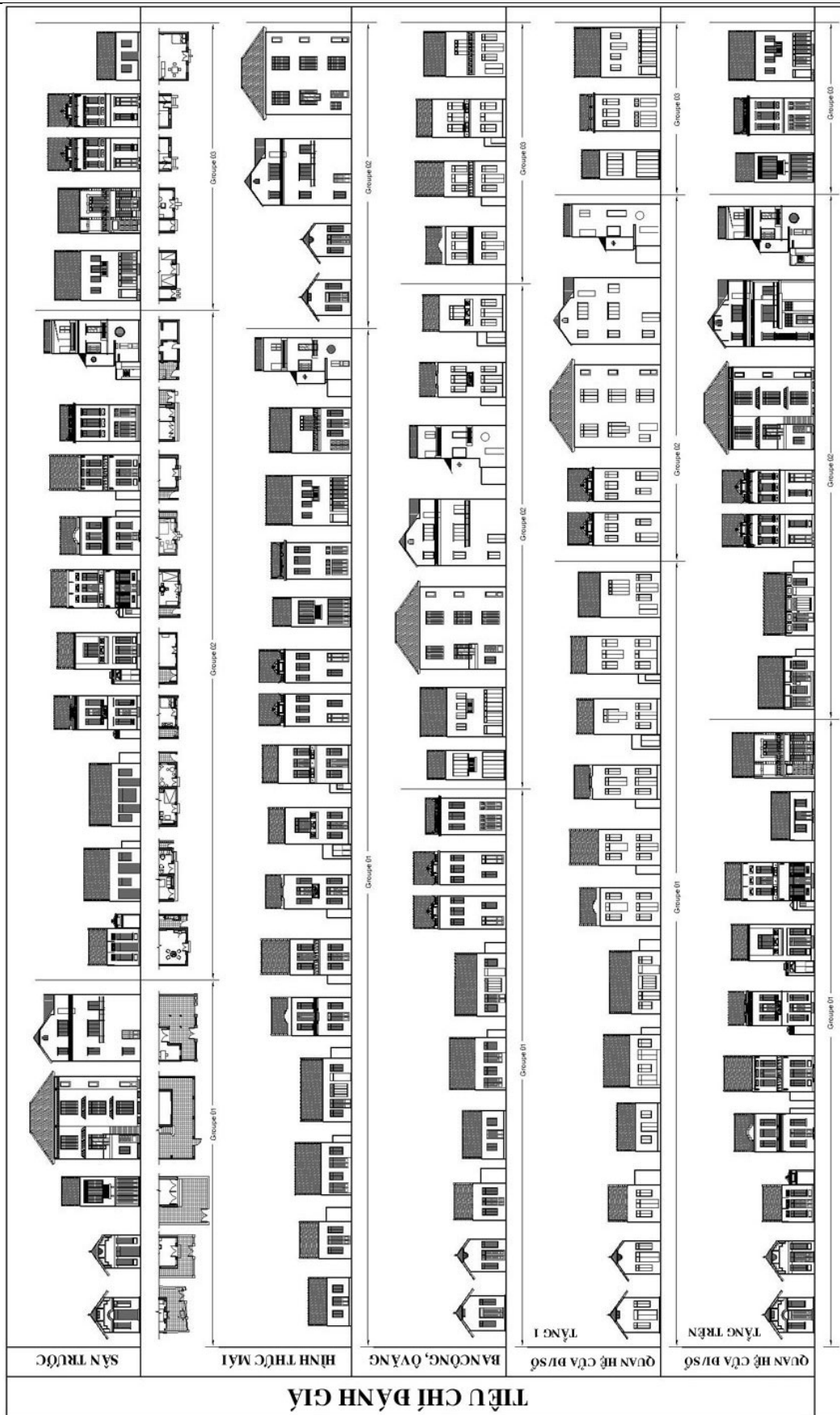

Hình 9. Phân loại mặt đứng nhà cũ nguyên gốc trên cơ sở các tiêu chí đã lựa chọn

Tài liệu tham khảo:

- Duplay, C. (1985) *Méthode illustrée de création architecturale*. 2e édition. Paris : Éditions du Moniteur.
- Habraken, N.J. (1998) *The structure of the ordinary: form and control in the built environment*. Cambridge, Mass.: MIT Press.
- Hannerz, Ulf. (1983) *Explorer la ville: éléments d'anthropologie urbaine*. Paris: Éditions de Minuit.
- Hillier, B., Hanson, J. (1984) *The social logic of space*. Cambridge: Cambridge University Press.
- Ngo, L.M. et Doucet, S. (2003) *Tissu urbain du quartier Bui Thi Xuan. Étude typomorphologique des façades de maisons*. Québec: École d'architecture, Université Laval.
- Ngo, L.M. (2005) *Les murs de façade des maisons dans le quartier Bui Thi Xuan a Hanoi: Relations entre les organisations constructives, formelles et spatiales et les modes d'appropriation de la façade*. Luận văn Cao học kiến trúc. Québec: Trường Kiến trúc, Đại học tổng hợp LaVal