

MỐI QUAN HỆ GIỮA TỔ CHỨC MẶT ĐỨNG VÀ HÌNH THỨC SỬ DỤNG KHÔNG GIAN TRƯỚC MẶT ĐỨNG NHÀ Ở KHU PHỐ CŨ TẠI HÀ NỘI

(Bài đăng trên tạp chí *Kiến Trúc Việt Nam* – số 4/ 2006, trang 60 - 64)

ThS, KTS Ngô Lê Minh

Khoa Kiến trúc và Quy hoạch - Trường Đại học Xây Dựng

Khái niệm về mặt đứng nhà ở, trong mặt phẳng, được hiểu là một hình chiếu đứng trên mặt phẳng của một bề mặt công trình. Còn trong không gian, **mặt đứng** nhà ở có thể được coi như một khối không gian bao gồm các bộ phận (tường, cửa đi, cửa sổ, ban công, loggia, mái đua, hoa văn trang trí,...) và những bộ phận trên được sắp xếp, bố trí theo những quy tắc nhất định để tạo thành một mặt đứng hoàn chỉnh. Nói cách khác, **mặt đứng** nhà ở có thể hiểu là một khối không gian ba chiều, được cấu thành bởi mặt đứng và các không gian bên trong và bên ngoài mặt đứng.

Những không gian này của mặt đứng được quản lý và sử dụng bởi người chủ nhà với những cách thức và mục đích khác nhau nhằm phục vụ nhu cầu cuộc sống của từng gia đình. Bởi vậy đã xuất hiện những mối liên hệ giữa tổ chức không gian kiến trúc mặt đứng với cách thức sử dụng không gian trước mặt đứng nhà ở (Hình 1).

Tổ chức không gian kiến trúc mặt đứng nhà ở phụ thuộc ba vấn đề cơ bản: Cấu trúc (*organisation constructive*), Hình thức (*organisation formelle*) và Tổ chức không gian (*organisation spatiale*) của mặt đứng công trình (Hình 2). Cấu trúc của mặt đứng phụ thuộc các giải pháp kết cấu, cấu tạo, vật liệu, thi công mặt đứng; Hình thức của mặt đứng phụ thuộc việc bố trí, sắp xếp các bộ phận kiến trúc trên mặt phẳng, đó là vị trí và mối tương quan giữa tường cửa sổ, cửa đi, ô văng, ban công, mái đua, tấm chắn nắng; Tổ chức không gian mặt đứng được cấu thành bởi các không gian bên trong, bên ngoài mặt đứng và cả không gian tường và các lỗ tường, cửa đi, cửa sổ.

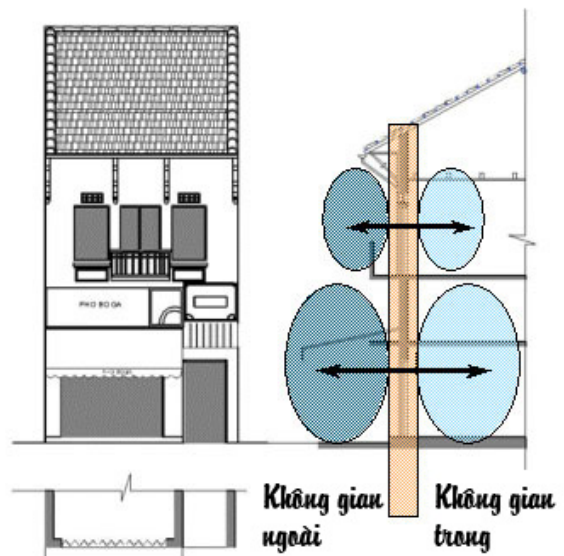

Hình 1. Quan hệ giữa không gian bên trong và bên ngoài mặt đứng nhà ở thông qua bức tường ngoài (Hình minh họa trong bài viết: Ngô Lê Minh - 2005).

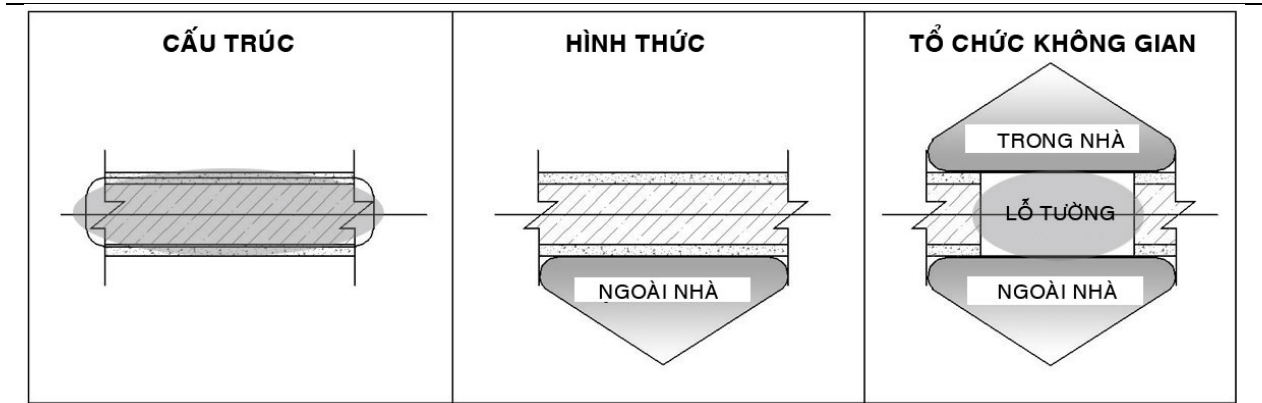

Hình 2. Cấu trúc - Hình thức - Tổ chức không gian của mặt đứng.

Từ sự phân tích tổng hợp 3 yếu tố trên cùng với các tiêu chí đánh giá (sân trước hoặc lối đi cạnh nhà, hình thức mái nhà, vị trí cửa ban công và lôgia, cách bố trí các loại cửa và mối liên hệ giữa không gian bên trong với bên ngoài) có thể xác định được một số kiểu tổ chức không gian kiến trúc mặt đứng nhà ở như sau (Hình 3):

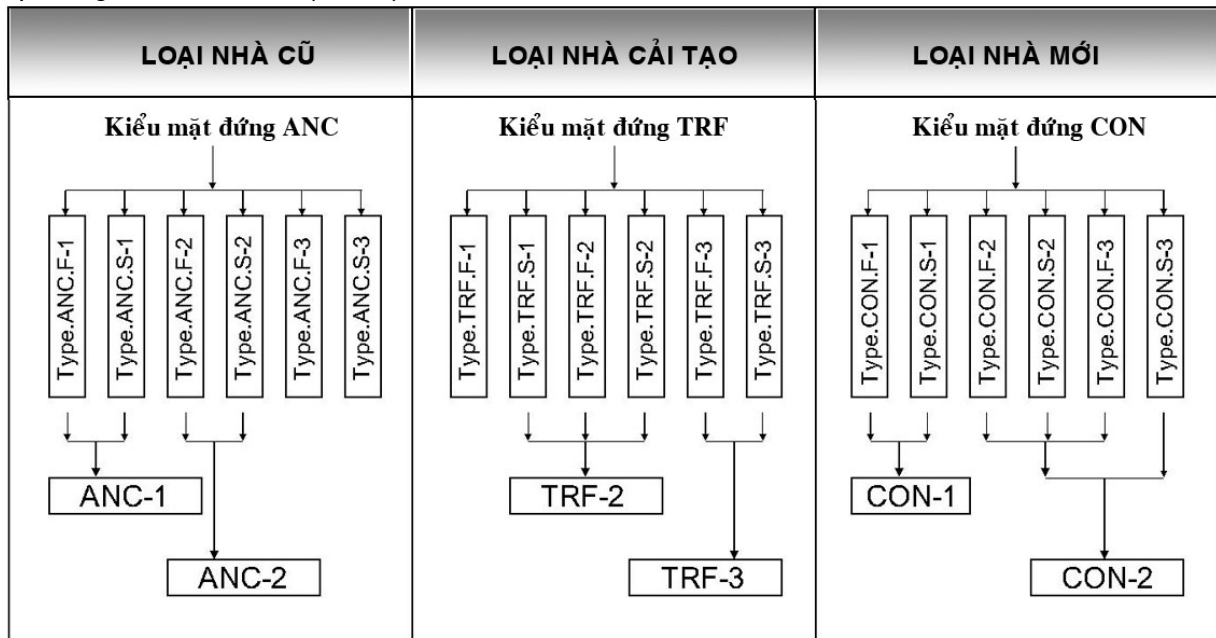

Hình 3. Các kiểu mặt đứng nhà ở khu phố cũ tại Hà Nội theo 3 nhóm chính.

- Kiểu ANC-1 mang phong cách kiến trúc thuộc địa Pháp, thời kỳ đầu thế kỷ XX. Đó là ngôi nhà 2 tầng có ban công, mái ngói dốc về phía trước với cách bố trí cân đối giữa cửa đi và cửa sổ khá thích nghi với điều kiện khí hậu địa phương. Sự xuất hiện lối đi cạnh nhà là một đặc điểm quan trọng của kiểu nhà ở này (Hình 4). Lối đi này không chỉ góp phần tạo sự khác biệt trên mặt đứng nhà mà còn tạo ra một khoảng không gian thoáng bên cạnh nhà. Chính lối đi này tạo điều kiện tiếp cận ngôi nhà sâu hơn, cơ động hơn cho các phương tiện xe đạp xe máy của các hộ gia đình ở phía sau nhà, góp phần điều chỉnh giao thông cho cả ngôi nhà. Và đây cũng là cách tổ chức giao thông độc đáo, mang tính khác biệt so với các khu ở khác tại Hà Nội.

- Kiểu ANC-2 mang phong cách kiến trúc truyền thống Việt Nam. Đó là ngôi nhà 1 tầng được xây dựng bằng vật liệu gạch, gỗ, ngói ta với họa tiết trang trí rất đơn giản. Chiều rộng mặt nhà khoảng 5 ÷ 7 m, có 1 lối đi nhỏ bên cạnh với chiều rộng khoảng 0,6m.



Hình 4. Hình thức kiến trúc mặt đứng của kiểu nhà ANC-1 trong khu phố cũ Hà Nội.

- Kiểu TRF-2: cách bố trí mặt đứng nhà thường theo kiểu đối xứng hoặc gần đối xứng, có từ 1 đến 2 tầng với họa tiết trang trí đơn giản. Tầng 1 được cải tạo mở rộng cửa vào chính và lối vào nhỏ bên cạnh, chủ yếu xuất phát từ nhu cầu mở rộng không gian kinh doanh buôn bán nhỏ. Đây là một đặc điểm quan trọng của loại nhà này và chiếm tỷ lệ khá lớn trong số những nhà được nghiên cứu (Hình 5).
- Kiểu TRF-3 phản ánh mức độ cải tạo sửa chữa cao nhất. Tầng 1 làm không gian buôn bán dịch vụ, tầng 2 mở rộng các cửa để cải thiện điều kiện ở, ánh sáng, thông thoáng,...

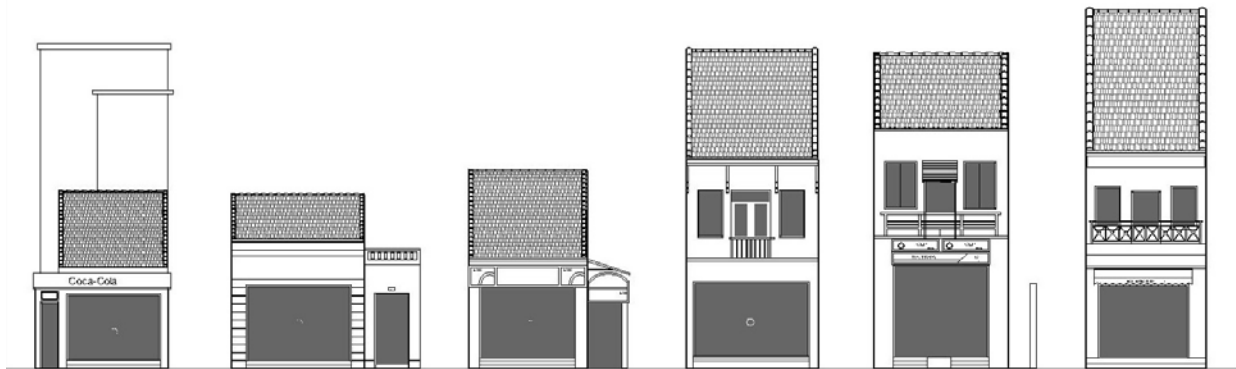

Hình 5. Hình thức kiến trúc mặt đứng của kiểu nhà TRF-2.

- Kiểu CON-1 có hình thức mái dốc 2 hoặc 4 phía. Trước nhà có sân nhỏ với hàng rào. Cách bố trí cửa sổ, cửa đi ở các tầng đều đối xứng. Các tầng đều có ban công hoặc logia;
- Kiểu CON-2 là loại nhà mặt phố phổ biến trong đô thị hiện nay. Đó là loại nhà chia lô không có sân vườn, mật độ xây dựng cao từ 75-100%, độ cao từ 3 đến 5 tầng, chiều rộng nhà khoảng 4 – 5 mét. Tầng 1 có lối vào rộng, các tầng trên có cửa ra ban công và 2 cửa sổ ở hai bên. Tầng thượng của ngôi nhà là sân trời có mái che với kết cấu nhẹ (Hình 6).

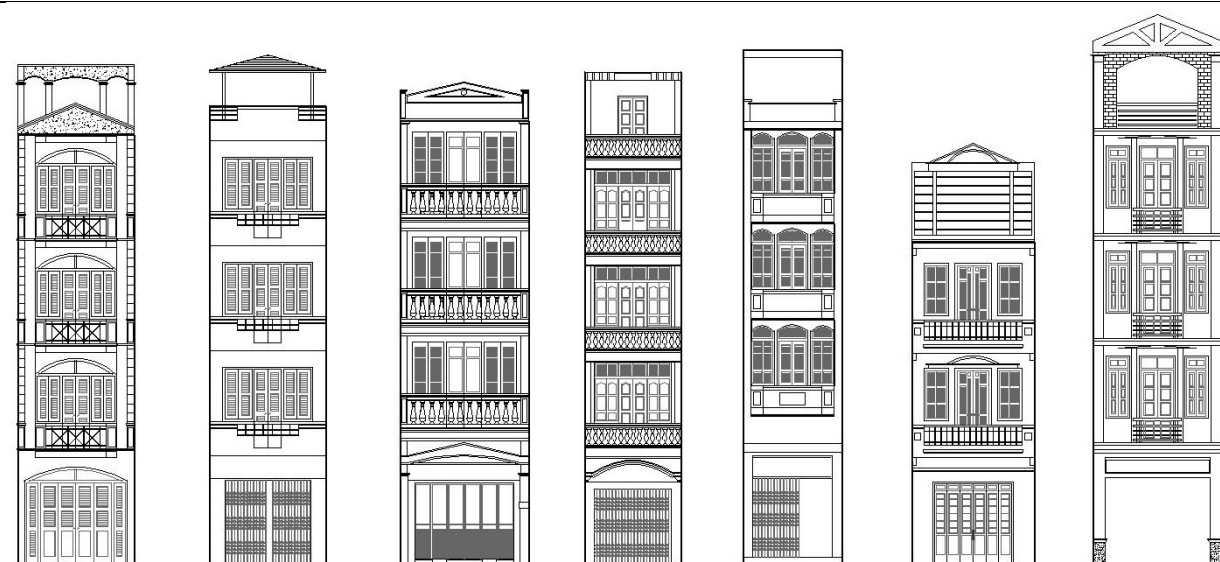

Hình 6. Hình thức kiến trúc mặt đứng của kiểu nhà CON-2 .

Như vậy việc nghiên cứu về không gian kiến trúc mặt đứng giúp xác định và giải thích những đặc điểm chủ yếu của kiến trúc mặt đứng nhà ở, đồng thời góp phần đánh giá chính xác những giá trị kiến trúc trong khu phố cũ tại Hà Nội, nơi còn lưu giữ lại một số công trình nhà ở tiêu biểu từ thời kỳ Pháp thuộc những năm đầu thế kỷ XX. Từ đó đề ra những giải pháp kiến trúc hợp lý cho mặt đứng nhà ở tạo điều kiện cho sự kết hợp hài hòa giữa chức năng ở và chức năng buôn bán kinh doanh, đồng thời nâng cao chất lượng sống của người dân trong khu vực.

Trong khi đó, cách thức sử dụng những không gian trước mặt đứng nhà ở của người dân lại có ảnh hưởng trực tiếp tới thẩm mỹ và bộ mặt kiến trúc của cả tuyến phố hay cả khu ở. Do vậy, việc nghiên cứu về cách thức sử dụng mặt đứng nhà ở giúp cho kiến trúc sư nắm được tình trạng thực tế của kiến trúc mặt đứng, đồng thời biết cách tổ chức và cải tạo kiến trúc mặt đứng cũng như đánh giá mức độ sử dụng không gian riêng và không gian công cộng xung quanh nhà ở.

Từ nghiên cứu các hình thức sử dụng không gian trước mặt đứng nhà ở trong khu phố cũ có thể rút ra 3 hiện tượng chủ yếu:

1. Chiếm dụng không gian trước mặt đứng để bày các đồ vật hoặc phương tiện giao thông cá nhân;
2. Chiếm dụng không gian trước mặt đứng cho các hoạt động riêng của gia đình hoặc buôn bán thương mại tại khoảng sân và vỉa hè trước nhà;
3. Sự chuyển đổi linh hoạt giữa không gian trong và ngoài nhà tùy theo từng thời điểm trong ngày.

Với việc phân tích các kiểu tổ chức không gian kiến trúc mặt đứng nhà ở, có thể thấy rõ các đặc điểm tiêu biểu của mặt đứng nhà ở trong khu phố cũ tại Hà Nội. Đồng thời, bảng tổng hợp các kiểu kiến trúc mặt đứng nhà ở khi chia làm 2 nhóm (Kiểu mặt đứng chính, Kiểu mặt đứng phụ) cho phép so sánh đối chiếu với các hình thức sử dụng không gian trước mặt đứng (Hình 7). Việc phân chia

này cho thấy mỗi kiểu mặt đứng nhà có thể có một hoặc một vài cách thức sử dụng không gian khác nhau, tùy thuộc vào tổ chức không gian kiến trúc của mỗi nhà.

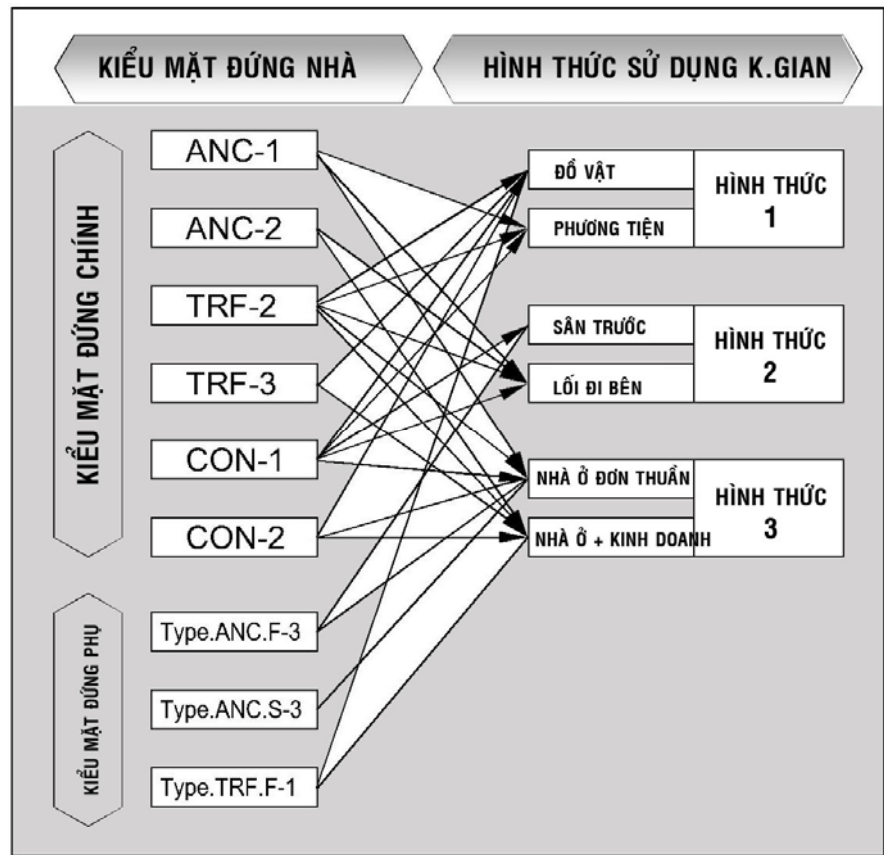

Hình 7. Mối quan hệ giữa kiến trúc mặt đứng và các hình thức sử dụng không gian trước mặt đứng.

Đối với kiểu nhà ANC-1 đã phân tích ở trên, ta có thể thấy cả 3 hình thức sử dụng không gian mặt đứng đều xuất hiện: 1. Sử dụng không gian trước mặt đứng để bày các đồ vật hoặc phương tiện giao thông cá nhân; 2. Lối đi bên cạnh nhà là một đặc điểm nổi bật nhất của loại nhà này, nơi người dân tận dụng để làm lối đi lại, để xe đạp xe máy, các vật dụng gia đình khác, và thậm chí làm chỗ nấu ăn, dẫn đến cách sử dụng kg thứ 1 và 2; 3. Có tới 15/20 nhà kiểu này là loại nhà ở đơn thuần, không kinh doanh buôn bán nên hình thức sử dụng không gian thứ 3 thể hiện khá rõ (Hình 8).

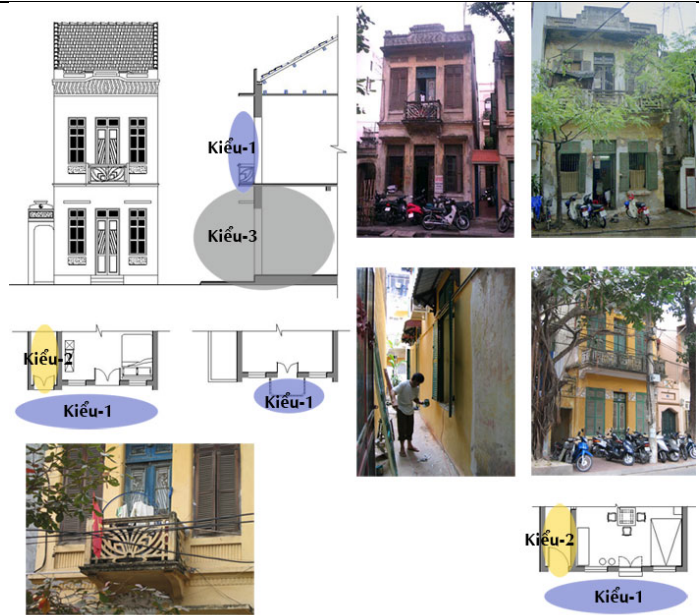

Hình 8. Kiểu mặt đứng ANC-1 với các hình thức sử dụng không gian phổ biến.

Có một điều cần nhấn mạnh là cả 3 hình thức trên đều do người dân tự điều chỉnh, tự sắp xếp theo nhu cầu và sở thích của mình, có nghĩa là họ sống trong nhà nhưng họ lại quyết định cách tổ chức không gian bên ngoài nhà - những không gian kiến trúc đã có sẵn.

Cũng tiến hành phân tích theo cách tương tự đối với kiểu nhà TRF-2 ta có các kiểu 1, 2, 3 như hình vẽ 9.



Hình 9. Kiểu mặt đứng TRF với các hình thức sử dụng không gian.

Ngoài ra, khi quan sát và phân tích cách bố trí cũng như độ mở rộng của cửa ra vào ngôi nhà, ta còn thấy được mối quan hệ giữa chức năng của căn phòng bên trong nhà với tổ chức không gian mặt đứng ngôi nhà đó.

Quá trình đô thị hoá nhanh chóng cũng với sự phát triển không ngừng của các trung tâm dịch vụ lớn trong các khu ở trung tâm của Hà Nội (chợ, siêu thị, Trung tâm thương mại dịch vụ, trung tâm

thể thao giải trí, v.v...) đã góp phần làm thay đổi bộ mặt kiến trúc khu ở, làm tăng giá trị kinh tế của cả khu, nhất là những nhà mặt phố. Quá trình phát triển này dẫn tới sự hình thành nhiều nhà ở cao tầng hơn, nhằm đáp ứng nhu cầu ở của người dân trong khu vực, đồng thời hình thành nên một dạng mặt đứng đặc thù, nhất là tại tầng 1. Người dân có xu hướng mở rộng lối ra vào nhà để tạo điều kiện thuận lợi cho hoạt động kinh doanh buôn bán dưới tầng 1, góp phần tạo ra mối quan hệ gắn gũi giữa không gian trong nhà và ngoài nhà. Rõ ràng cách tổ chức kiến trúc mặt đứng này xuất phát từ chức năng sử dụng của công trình, hay nói cách khác là từ nhu cầu của cuộc sống thực tiễn và do người chủ nhà chi phối, quyết định. Ngược lại với tầng 1, các tầng trên bao gồm chủ yếu là các không gian sinh hoạt của gia đình như phòng khách, phòng sinh hoạt chung, phòng ngủ. Hình thức kiến trúc của các tầng trên chủ yếu vẫn giữ kiểu dáng như cũ, với cửa ra ban công và cửa sổ, ô văng để đáp ứng yêu cầu về thông gió, chiếu sáng, che nắng và tất nhiên cả yếu tố thẩm mỹ của mặt đứng nhà.

Tóm lại, về mặt hình thức, hầu hết các nhà đều có cửa ra vào tầng 1 mở rộng tạo thành sự đồng dạng trên toàn tuyến phố khi chúng ta quan sát một cách tổng thể từ ngoài phố (Hình 10). Các lối ra vào mở rộng góp phần tạo nên sự thông thoáng trong – ngoài và thể hiện rõ đặc trưng của một tuyến phố thương mại. Đây là một đặc điểm thú vị của kiến trúc mặt đứng nhà ở khu phố thương mại mà ta chỉ nhận ra khi tập hợp nhiều dãy nhà trên cả tuyến phố, so sánh giữa mặt bằng và mặt đứng, giữa tầng 1 và các tầng trên của ngôi nhà.



Hình 10. Sự đồng dạng ở tầng 1 trên toàn tuyến phố bắt nguồn từ cách thức sử dụng không gian.

Ngoài ra, khi ta so sánh hình thức kiến trúc mặt đứng giữa ngôi nhà ở kết hợp kinh doanh buôn bán và ngôi nhà ở đơn thuần (không có hoạt động kinh doanh ở tầng 1) thì thấy mặt đứng nhà ở có phần khép kín hơn, không mở rộng quá lớn để đảm bảo tính riêng tư, yên tĩnh cho ngôi nhà (Hình 11). Tất nhiên không phải tất cả mặt đứng nhà đều theo quy luật này, có một số nhà ở mới xây dựng (thuộc kiểu mặt đứng CON-2) cũng có cửa ra vào tầng 1 mở rộng để sử dụng không gian tầng 1 làm gara ô tô hoặc dự phòng cho các hoạt động kinh doanh trong tương lai.

Tóm lại, thông qua quan sát thực tế và phân tích, ta có thể khẳng định **Yếu tố chức năng của căn phòng bên trong nhà ở có ảnh hưởng trực tiếp tới hình thức và tổ chức không gian**

cửa mặt đứng bên ngoài và đó cũng là điều cần lưu ý khi thiết kế, cải tạo và quản lý kiến trúc các khu nhà ở cũ trong đô thị.



Hình 11. Sự phân biệt giữa 2 kiểu mặt đứng nhà ở.

Tài liệu tham khảo:

1. Breton, Yvan. (1985) *Méthode d'analyse du plan d'expression des façades résidentielles*. Québec : Thèse (M.A.), Université Laval.
2. Khawatmi, Asma. (2001) "Le compartiment à Hanoi : structure/usage/temporalité". In Clément, P., Lancret, N. (éds) *Hanoi-Le cycle des métamorphoses: Formes architecturales et urbaines*. Paris: Ipraus et Éditions Recherches: 285 ÷ 296.
3. Korosec-Serfaty, P. (1976) *Appropriation of space: proceedings of the Strasbourg Conference*. France: Strasbourg.
4. Ngô Lê Minh. (2005) *Les murs de façade des maisons dans le quartier Bui Thi Xuan a Hanoi: Relations entre les organisations constructives, formelles et spatiales et les modes d'appropriation de la façade*. Luận văn Cao học kiến trúc. Québec: Trường Kiến trúc, Đại học tổng hợp LaVal.